

מס'ד	תאור	מכל שבועי
1	מכל שבועי דוקן אחת	אישור מכון תקנים ת"י 4486 חלק 1 - מכלי דלק מרזים ממלדה UL-142
2	ריתוכים	למכל פנימי במים Bar 0.7 לשעה למאצרה מלא ע"י ריתוך וסמכה לפי Api Std 1104 ביצוע ע"י רחבים מאושרים ע"י מעבדה מוסמכת רחבי צגרת מוסמכים לקוטר הצגרת ע"י מעבדה מוסמכת ריתוכים רציפים אלה אם הוגדרו אחרת העובי יהיה לפחות 0.75 מעובי החלק המחובר מילי הפניות יהיה ברדיוס 5 מ"מ ניקוי פנימי מסיגים ושאריות
3	הגנה בפני קורוזיה	צגרת הספקה לגנטור RAL 5015 צגרת חזרה מגנטור RAL 1018 צגרת מאגנר אקופסקי 280 נ"מ צגרת מאגנר אקופסקי 120 מ"מ
4	גימור צבע	הספקת שכבת צבע טמפר מנלס 50 מיקרון 150% מלחץ העבודה של המאצרה בנכותה ואישור הפיקוח בטמפר - כולל תעוד ע"י מעבדה מוסמכת בכפוף להנחיות המשרד להגנת הסביבה מונח התפוצצות EX
5	מבחן לחץ לצגרת מתכת	מדידות מומיטורים לטובת בולטר לחץ עבודה מינימום 10 ב"י (אלה אם נדרש אחרת) אישור בדיקת מוסמך לעמידות בלחץ שטיפת צגרת במים ובמשך שטיפה בלוק פנימי ומילוי דלק נקי
6	מבחן לחץ לצגרת דוקן כוול	מנוגדר בשרטוטים, אם לא הוגדר אחרת העוביים הם מידות מינימום לאחר עיצוב
7	ציוד חשמלי	מכל - 6 mm מאצרה - 4 mm
8	ציוד חשמלי	פתחים שלא הוגדרו איננו באוגן עיור
9	ציוד, אביזרים, חומרים	חומרים לדלק, גוף-פלדה כדורי נייטרס Carbon Steel, Ball Valve, 18 bar, F 3 Screwed NPT / Api 6D ANSI B 16.5 Class S.O.R.F., 150
10	שטיפה	שטחם מונע גלישה מרוסלים לסיגנח (UPN RHS) הברגות
11	פחים	אוגנים
12	פתחים	אוגן עיור
13	צינור על קרקעית SCH 40	SCH 40, LR, A 234 Gr. A SCH 40, LR, A 234 Gr. A SCH 40, A 234 Gr. A ANSI B 16.9 ASTM A 105 Gr. II and class 2000, NPT ANSI B 18.2.1 ANSI B 18.2.2 ASTM A 193 Gr. B7 ANSI B 1.1 zinc plated yellow passivated (type II finish) ASTM B 633 DIN 3570, ASTM F 436 zinc plated yellow passivated (type II finish) ASTM B 633 ANSI/MSS-SP 58 1.1, ASTM F 436 zinc plated yellow passivated (type II finish) ASTM B 633 ASTM A 105 Gr. II and class 2000, NPT C-4400 קלינגרייט
14	צינור על קרקעית SCH 40	מנוף כדורי מתוברג / מאוגן
15	מנוף כדורי מתוברג / מאוגן	שטחם מונע גלישה מרוסלים לסיגנח (UPN RHS) הברגות
16	שטחם מונע גלישה	אוגנים
17	מרוסלים לסיגנח (UPN RHS)	אוגן עיור
18	הברגות	קשת לריתוך 90° קשת לריתוך 180° לריתוך T מעבר לריתוך
19	אוגנים	מאצרות
20	אוגן עיור	ברגים+אוגנים+קאיות
21	קשת לריתוך 90°	U Bolt
22	קשת לריתוך 180°	מרהק צגרת Ω
23	לריתוך T	רקורד
24	מעבר לריתוך	אטמים
25	מאצרות	
26	ברגים+אוגנים+קאיות	
27	U Bolt	
28	מרהק צגרת Ω	
29	רקורד	
30	אטמים	
31		

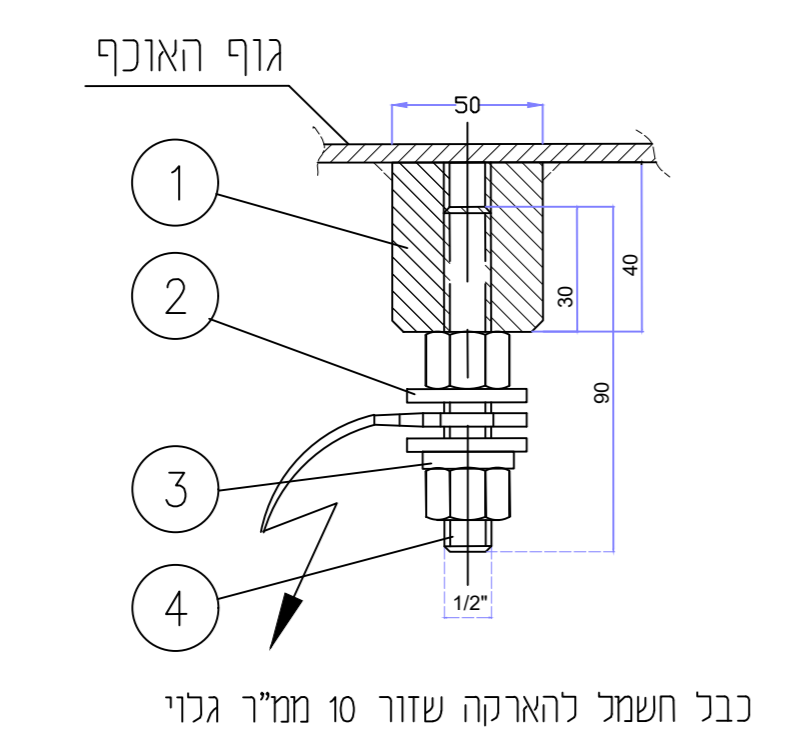

מס'ד	שם החלק	החומר	כמות
1	שם החלק	A-36	1
2	שם החלק	ST 37.2	2
3	שם החלק	A 240 Gr 304	2
4	שם החלק	A 479 Gr 304	3

### חיבור הארקה

מס'ד	שם החלק	החומר	כמות
1	שם החלק	ST 37.2	1
2	שם החלק	A 240 Gr 304	2
3	שם החלק	A 479 Gr 304	3

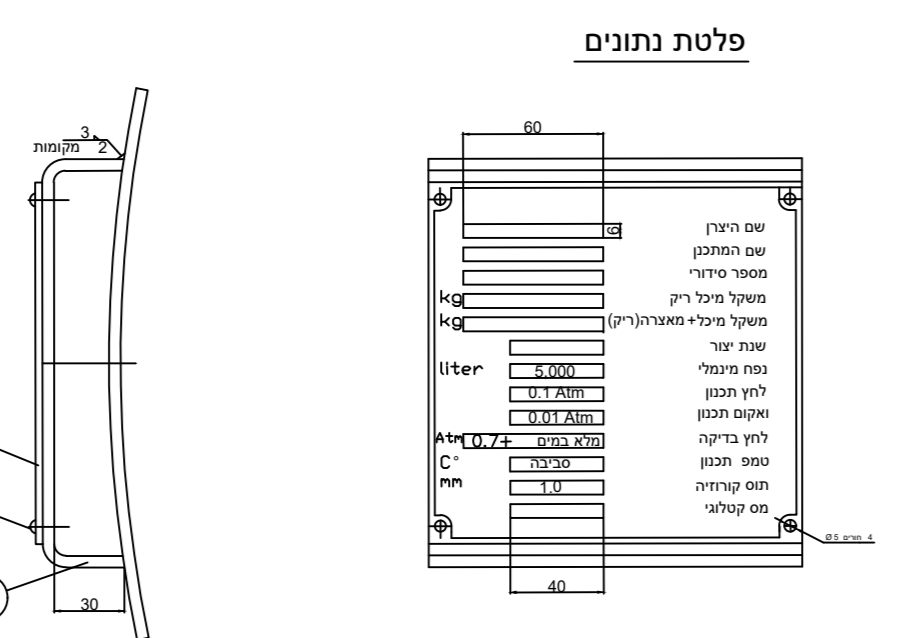

### פרט B שלט

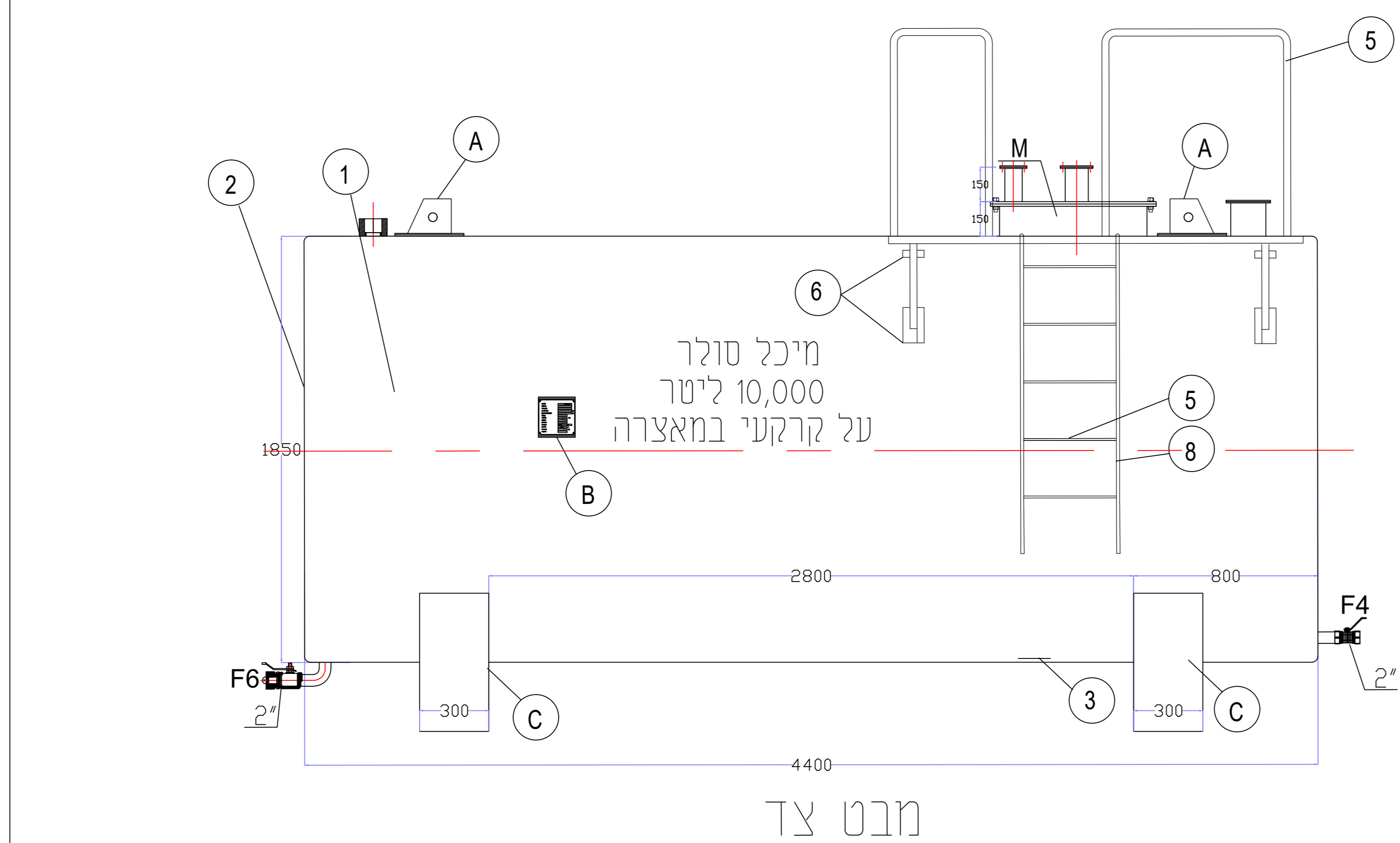

### מבט צד

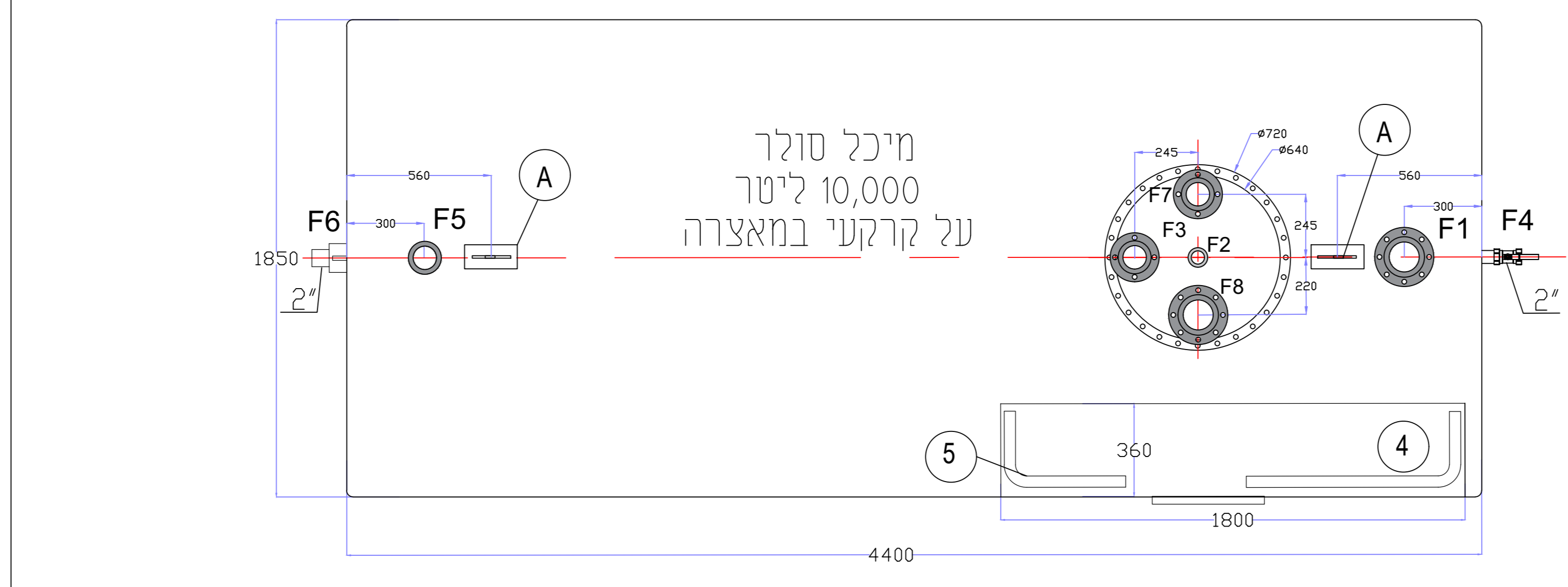

### מבט על

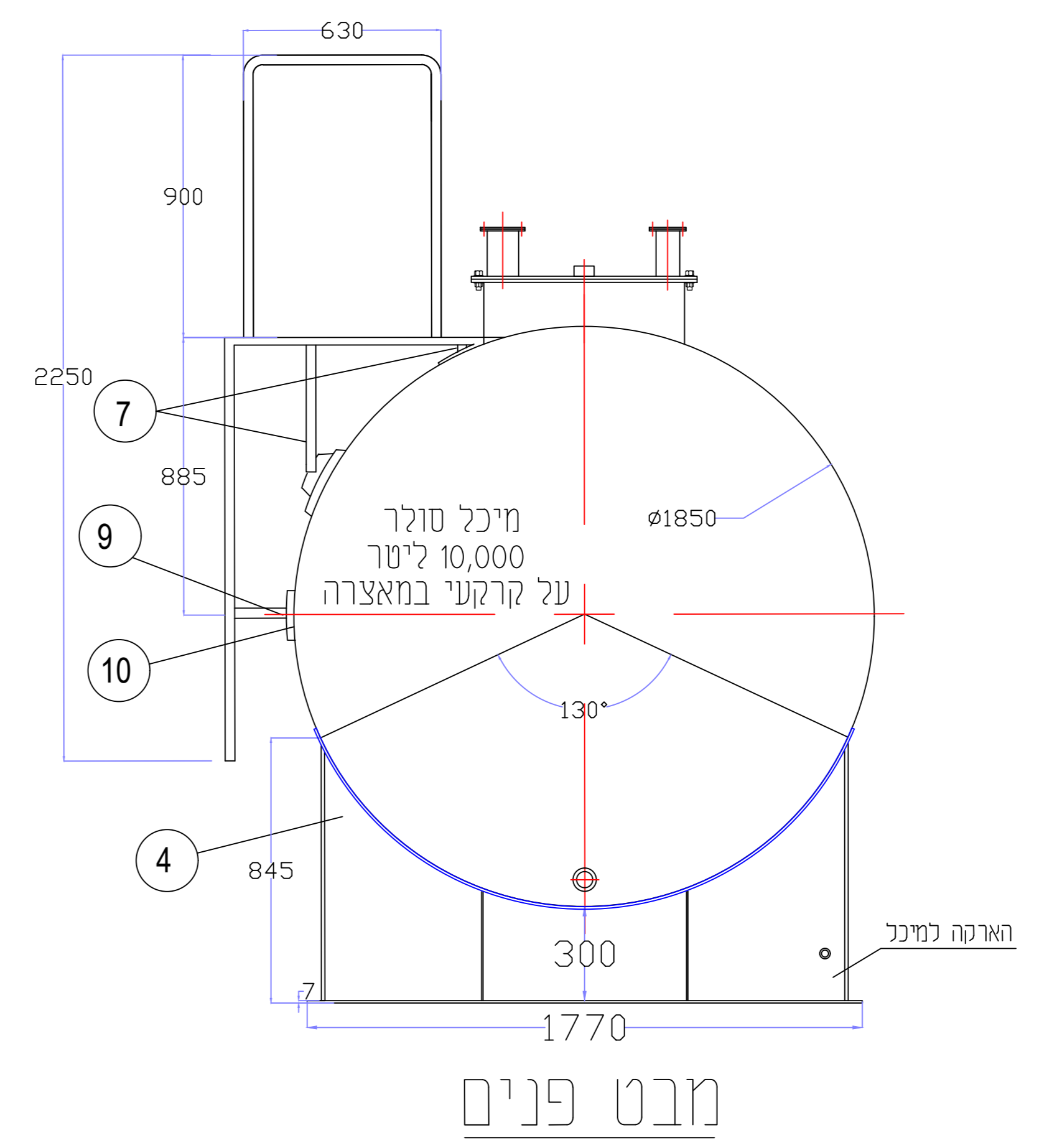

### מבט פנים

מס'ד	שם החלק	החומר	כמות
1	מסעפת t=6 mm	ST 37.2	1
2	כיפה t=6 mm	ST 37.2	2
3	פח תחתון למדיד t=21 mm	ST 37.2	1
4	פח מרוג t=20 mm	ST 37.2	1
5	מוט עגול t=6 mm	A-36	5
6	זרית 6*50*50	ST 37.2	6
7	מוט שטוח 10*50	A-36	4
8	מוט שטוח 10*50	A-36	2
9	מוט שטוח 10*50	A-36	2
10	פח t=6 mm	ST 37.2	2

### רשימת חומרים - ייצור מיכל

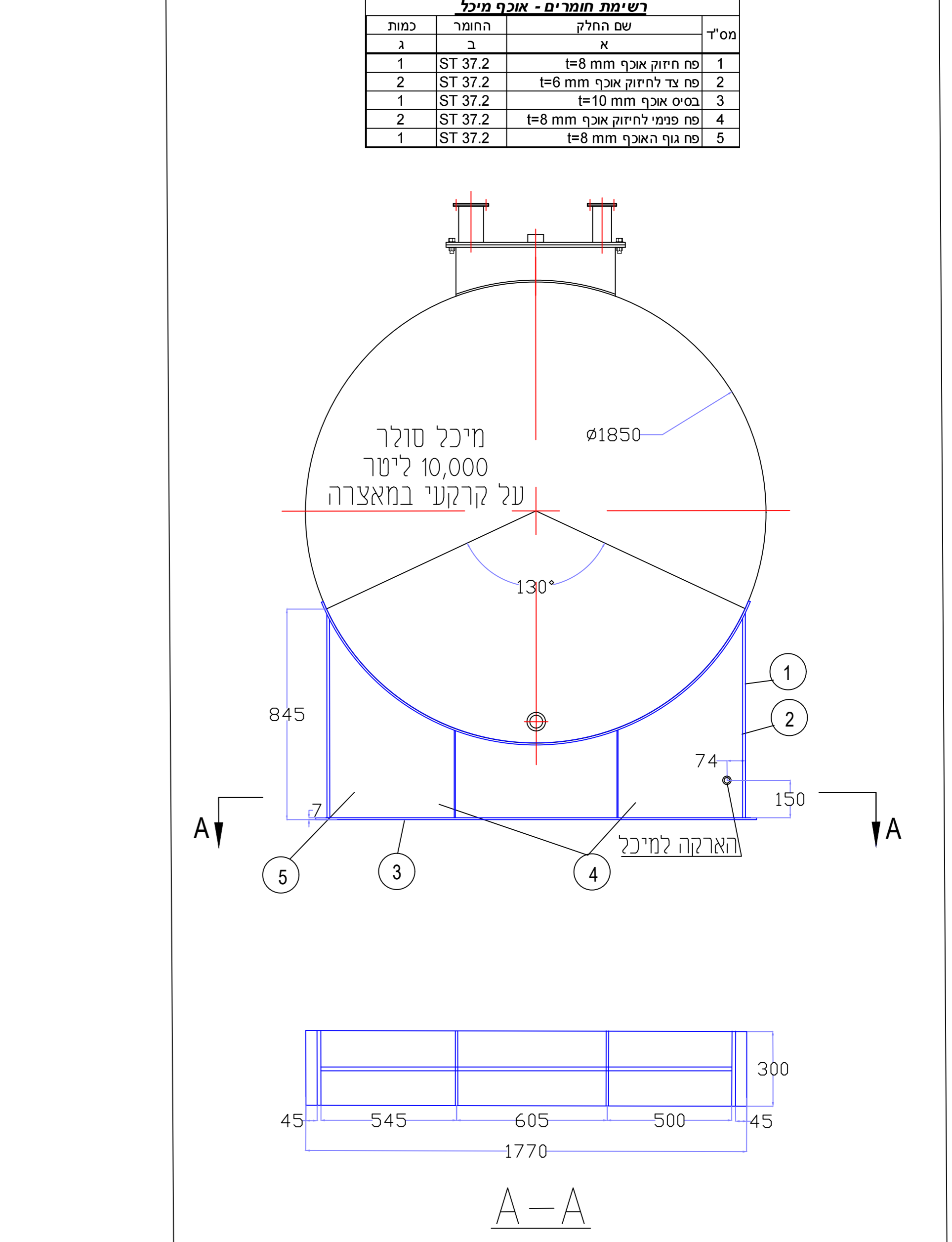

### ייצור אוכף למיכל - פרט C קנ"מ 1:15

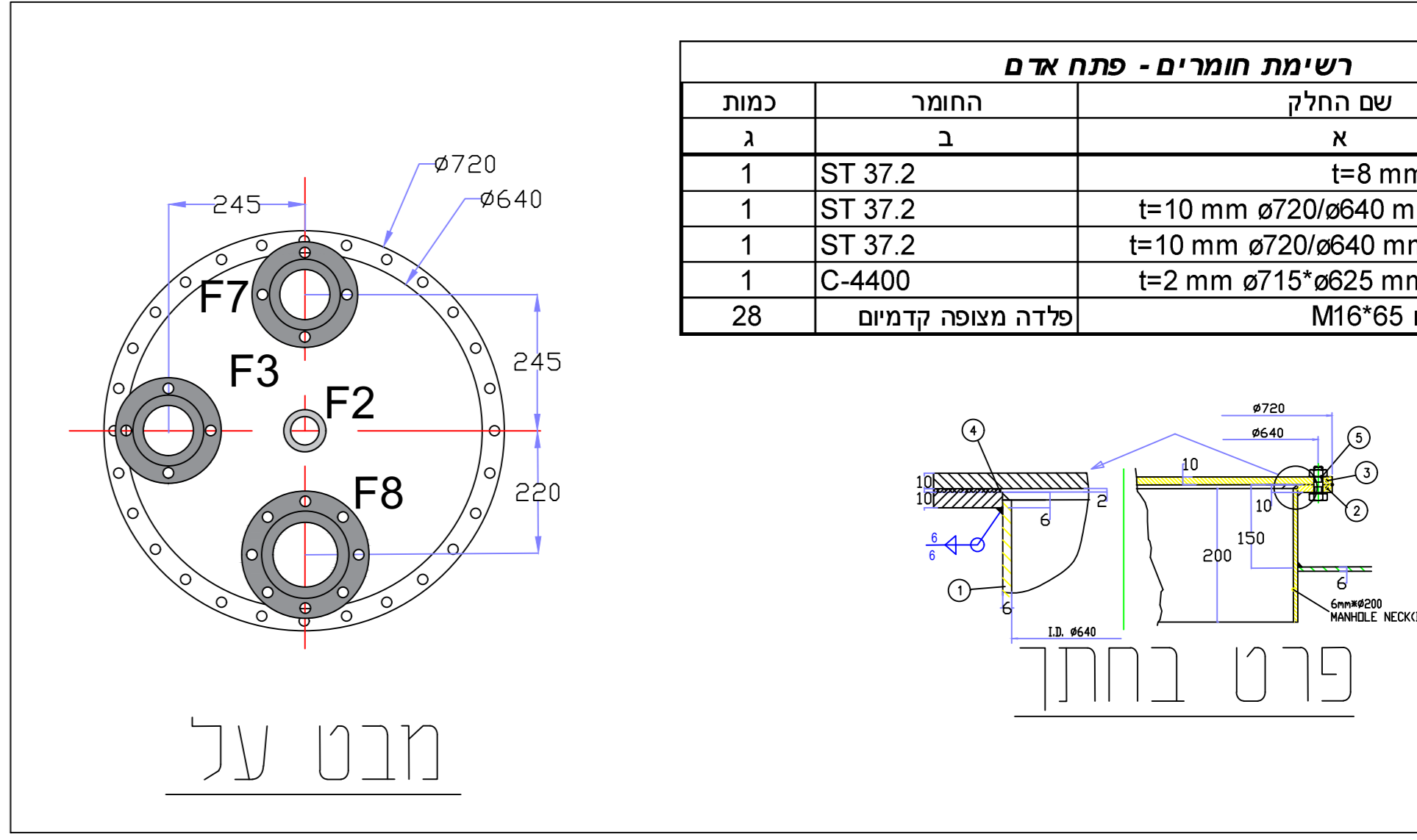

מס'ד	שם החלק	החומר	כמות
1	שם החלק	ST 37.2	1
2	שם החלק	ST 37.2	1
3	שם החלק	ST 37.2	1
4	שם החלק	C-4400	1
5	שם החלק	M16*65	28

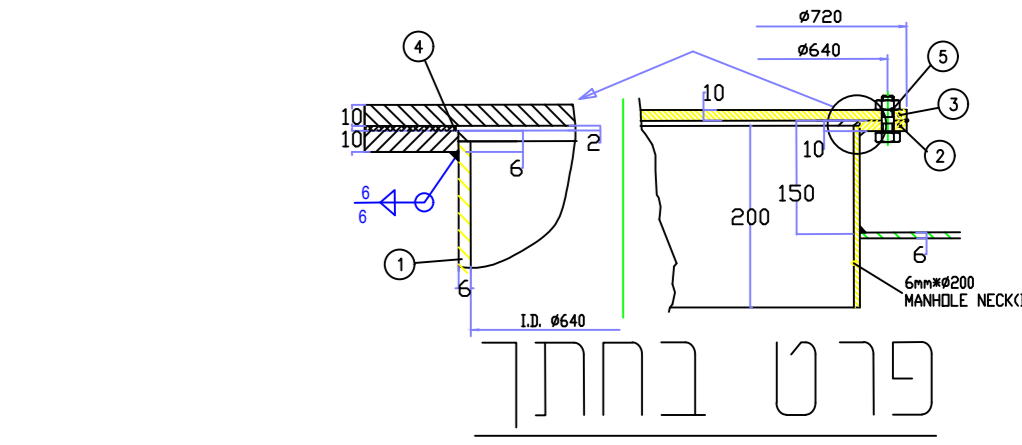

### פרט בחתך

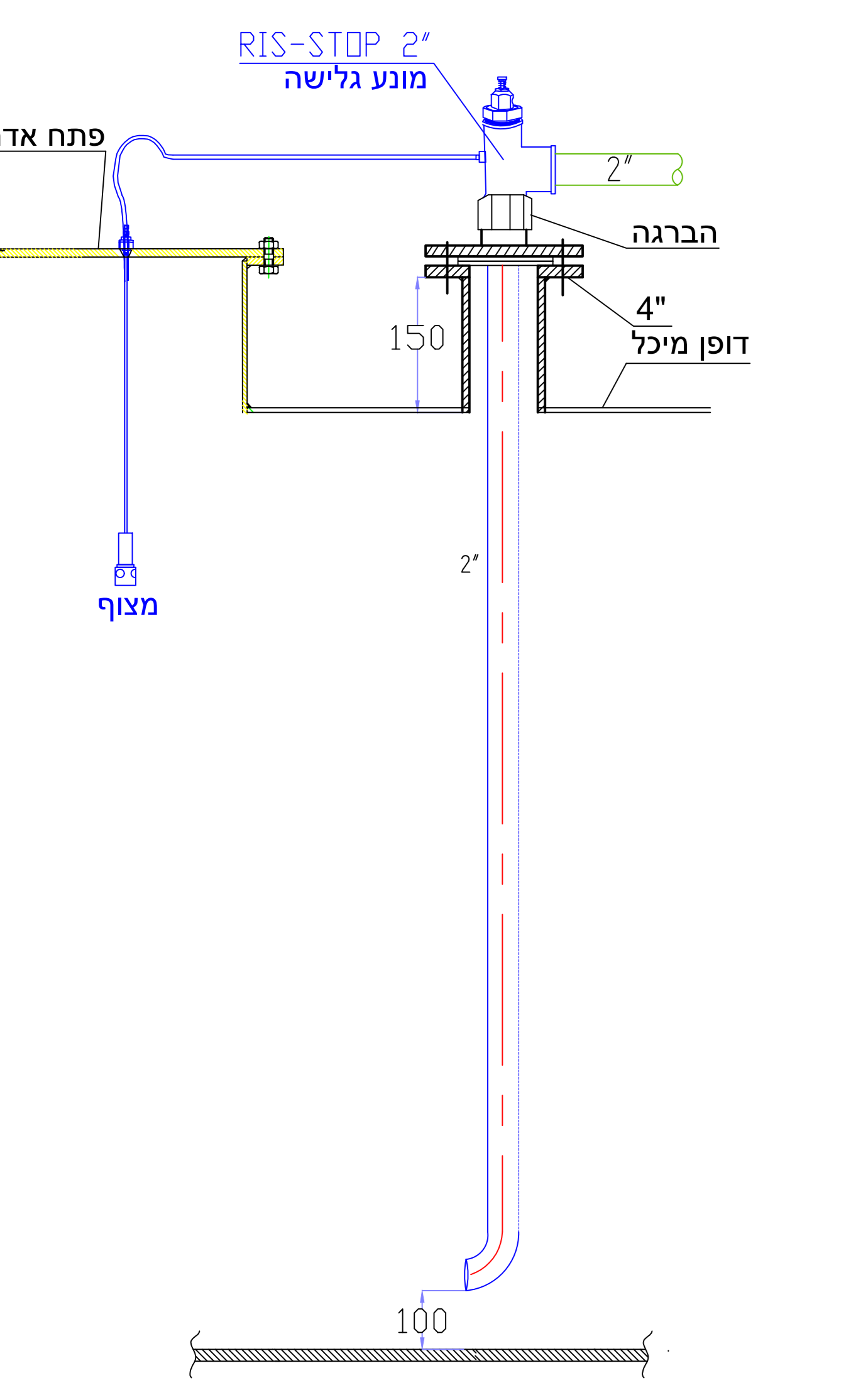

### מיכלי ומונע גלישה F1

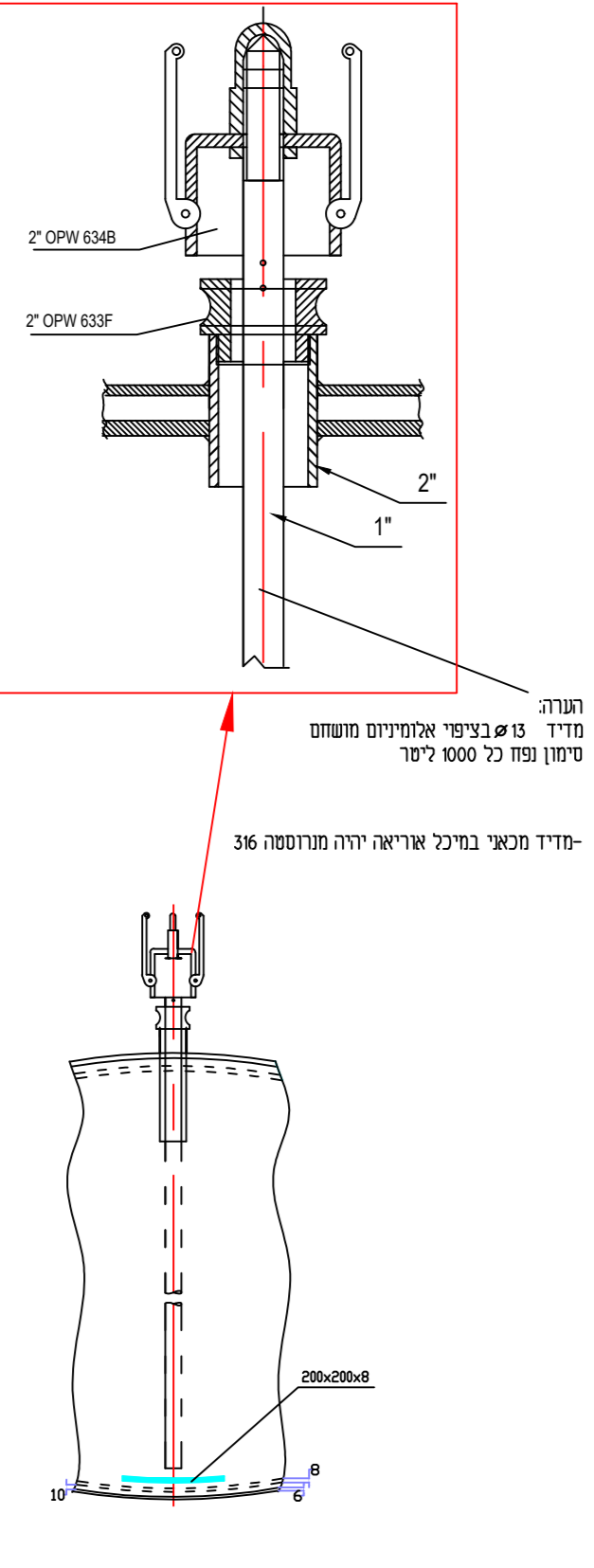

### מדיד מכני F2

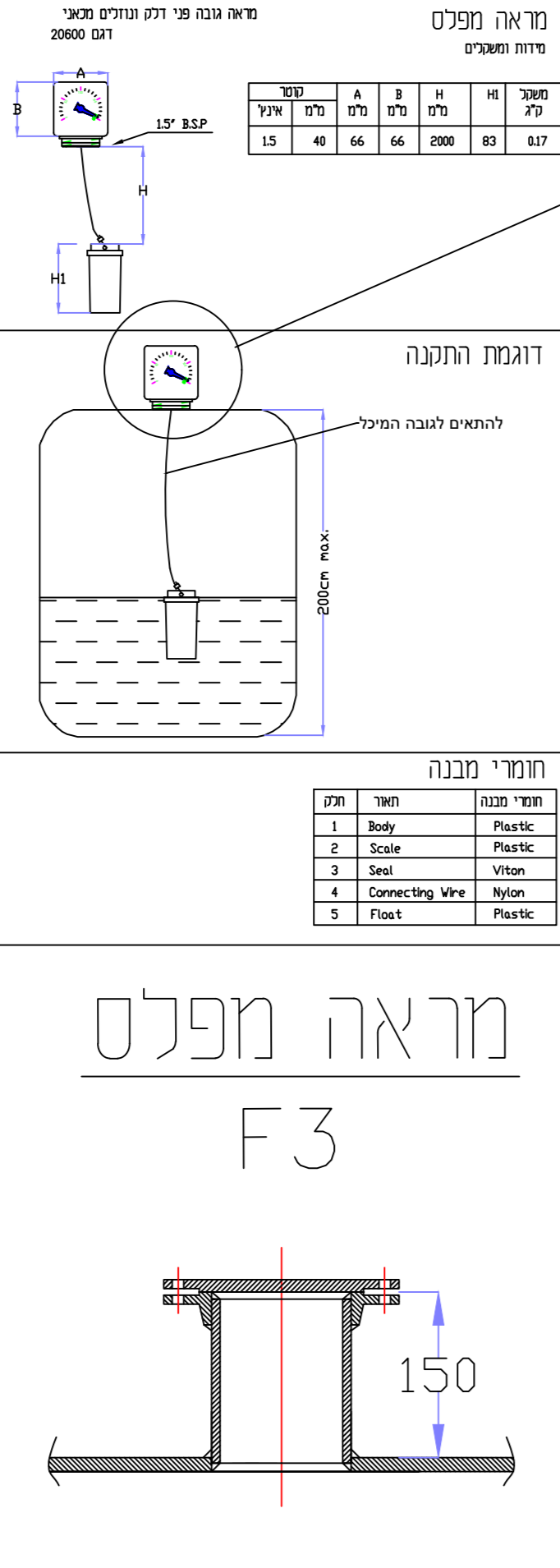

### מראה מפלס F3

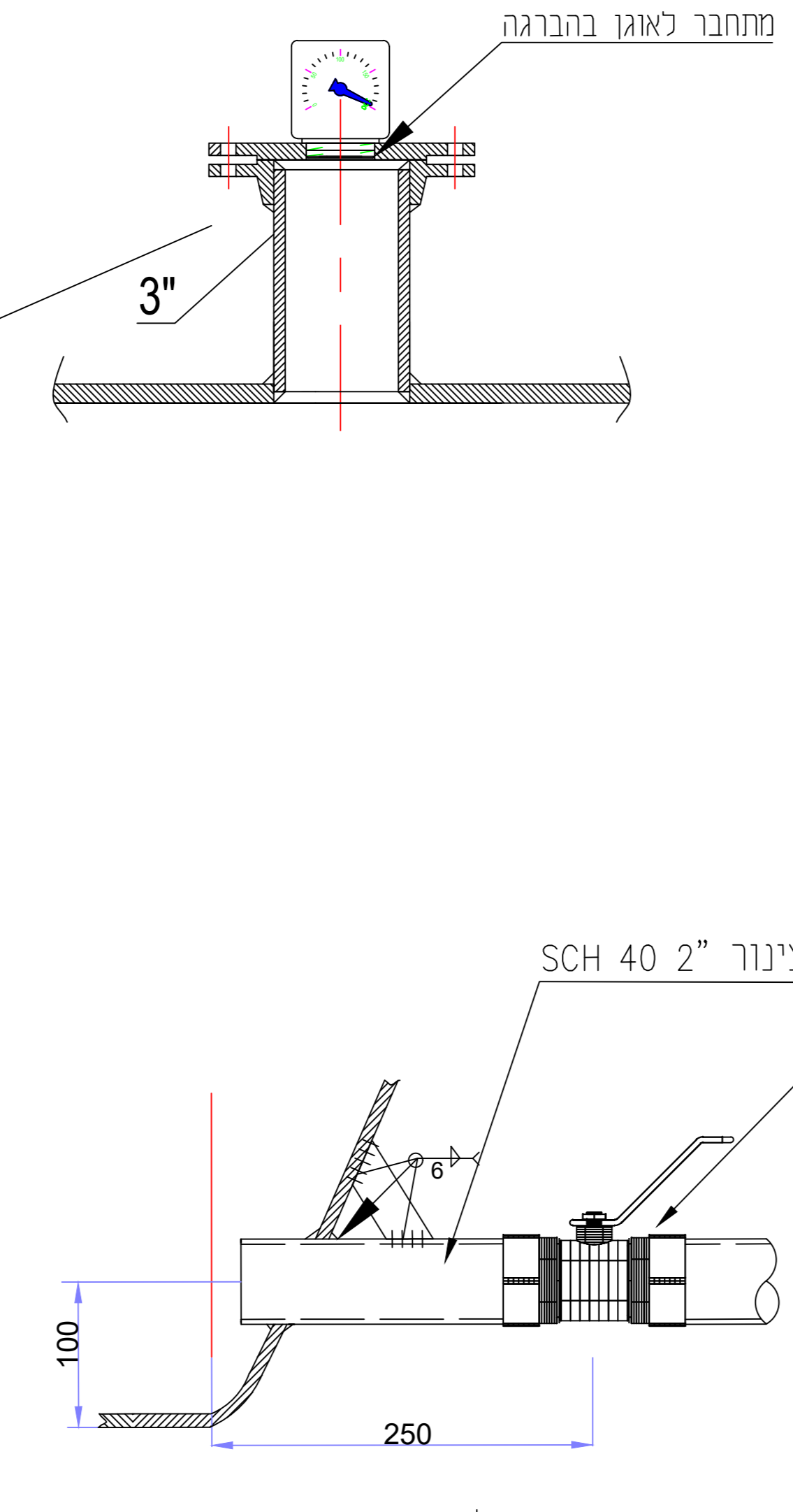

### צגרת הספקה לגנטור F4

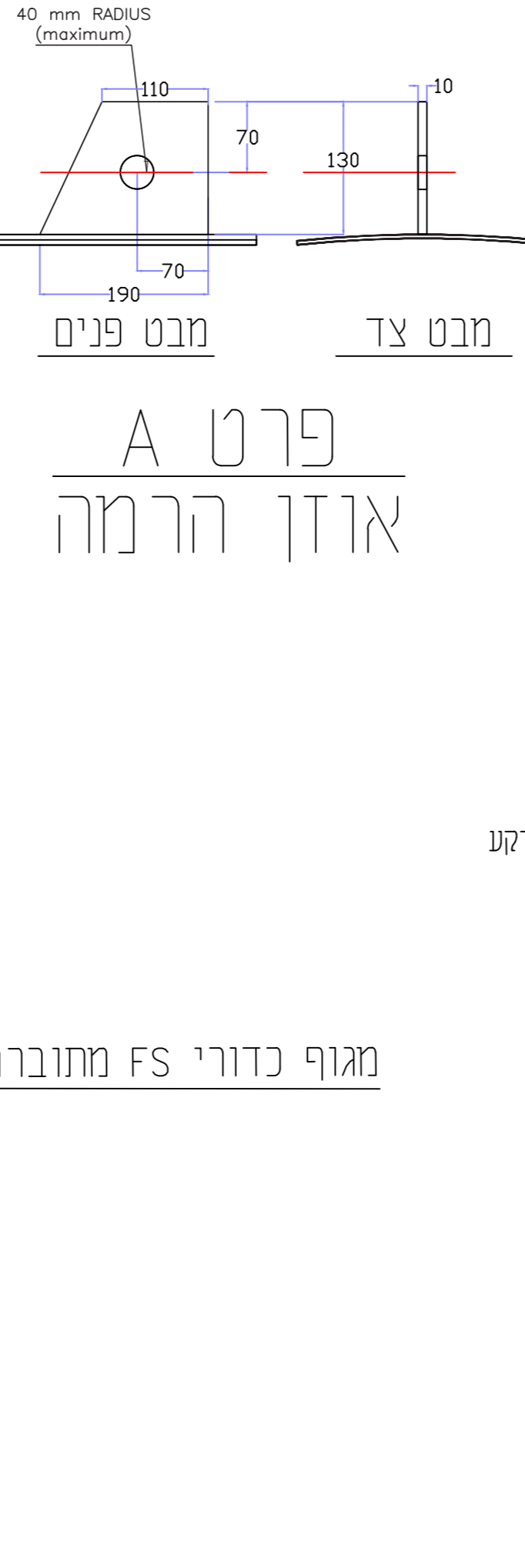

### נשם מיכל F5

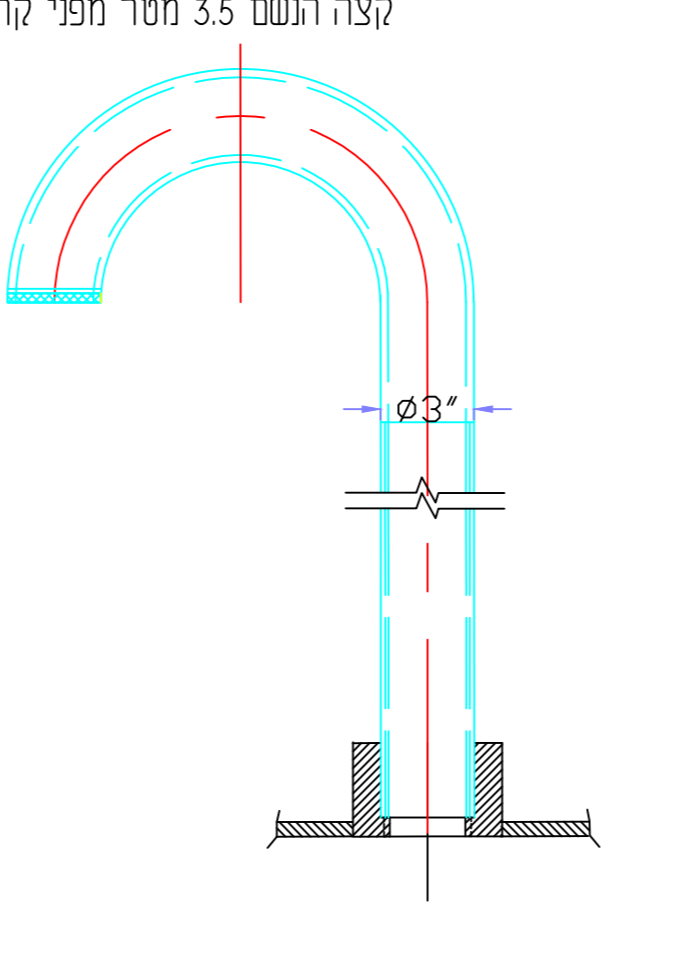

### ניקוז מיכל F6

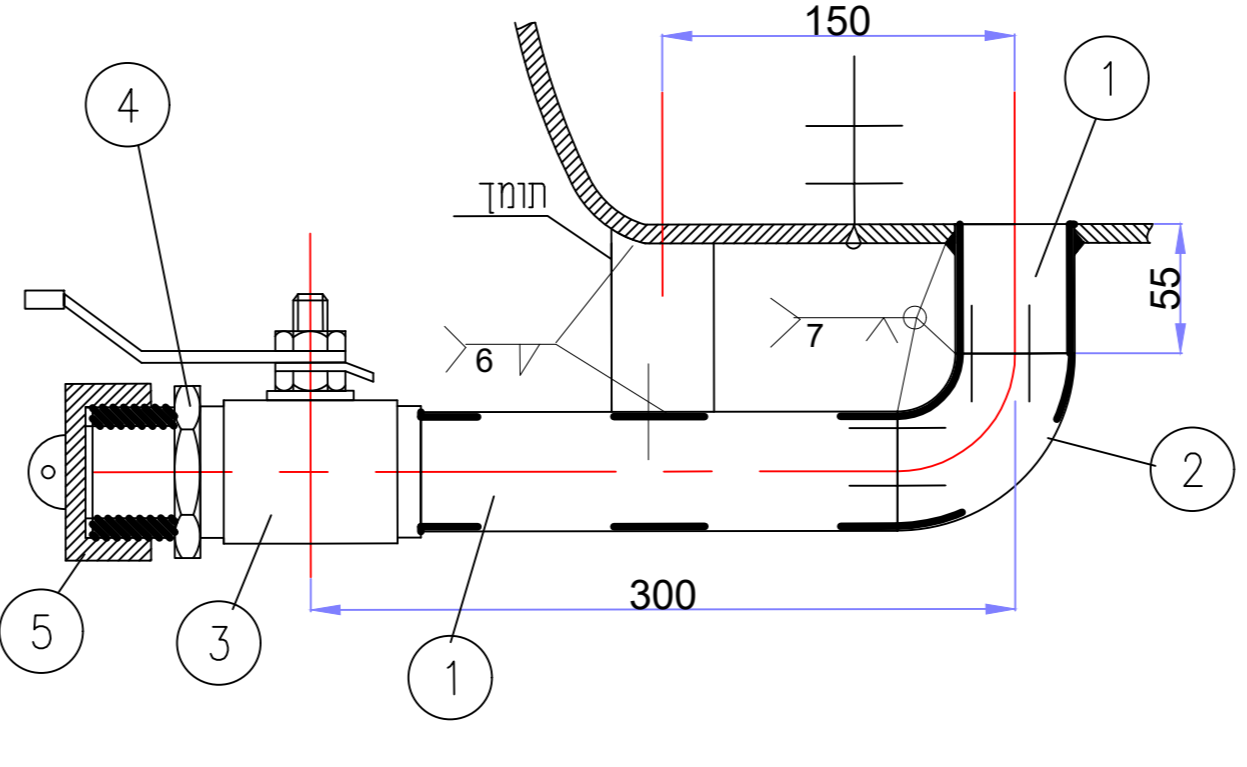

### חזרה מאגנטור F7

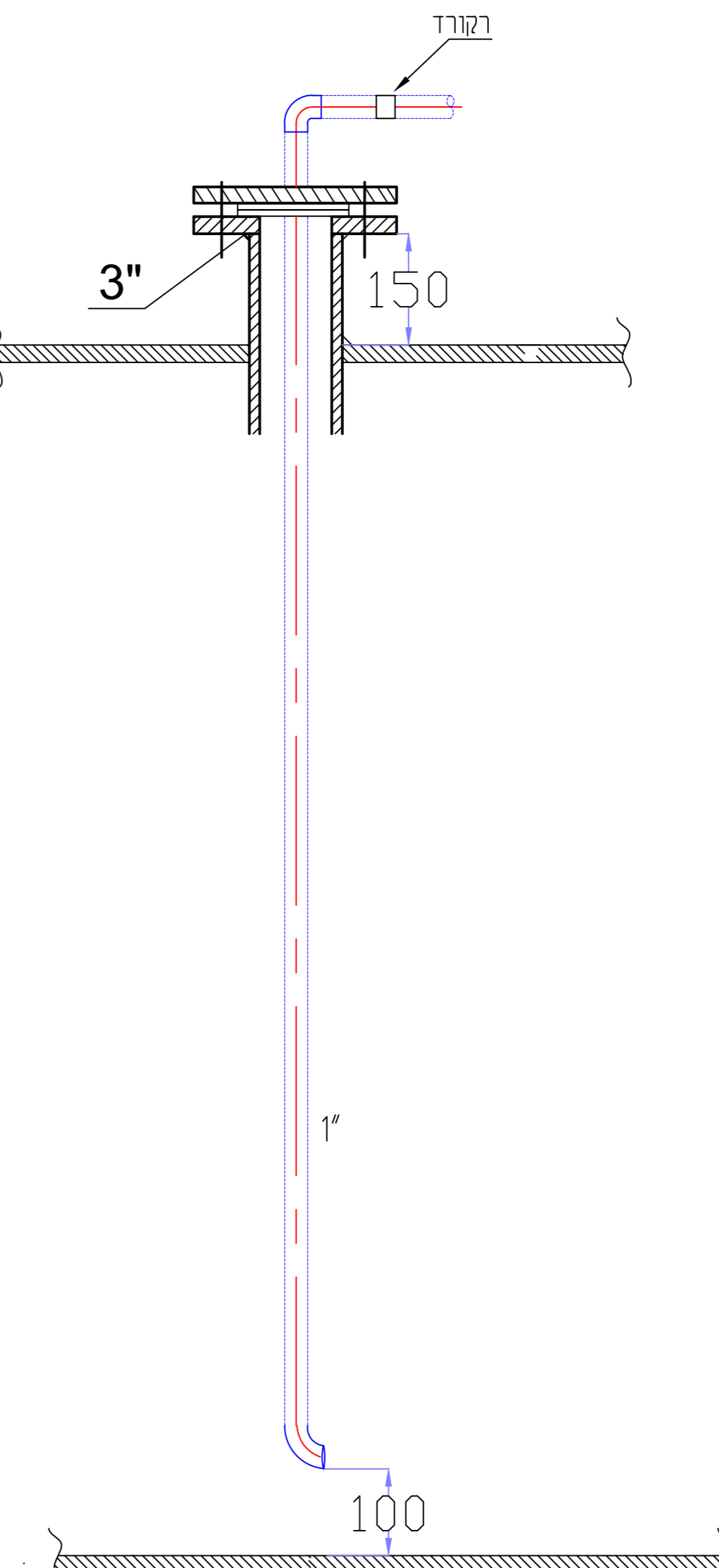

תאור	מידה	מס'ד	סוג פתח
פתח אדם	ø720/ø640mm	M	
מילוי+מונע גלישה	4"	F1	אוגן
מדיד מכני	2"	F2	הברגה
מראה מפלס	3"	F3	אוגן
צגרת הספקה לגנטור	3"	F4	אוגן
נשם מיכל	3"	F5	הברגה
ניקוז	2"	F6	אוגן
חזרה מאגנטור	3"	F7	אוגן
רזרבה	4"	F8	אוגן

### טבלת פתחים

**LESHEM k.m.ltd**  
 חברה ישראלית  
 22 ירמיהו שפירא 22  
 חולון 5810000  
 072-8466118  
 072-8466113  
 leshe@leshem.com

משרת ישראל  
 מספר תעודת זהות: 2180824  
 תחנת מילוי דלק: ישראל כחנא 33519  
 תחנת מילוי דלק: ישראל כחנא 10579115  
 פרטי גלינות  
 עם גלינות: ייצור מיכלי סולר אפיק ריטר  
 מספר תעודת זהות: 218082403  
 מידות גלינות: A0 ק.מ.ג.